

## ECH 12C/15C, ECH 12 ve ECH 15 Teknik Veri Sayfası Akülü Transpaletler

---

[ECH 12C/Li-Ion](#)

[ECH 15C/Li-Ion](#)

[ECH 12/Li-Ion](#)

[ECH 15/Li-Ion](#)



ECH 12C/15C, ECH 12 ve ECH 15 Akülü Transpaletler  
Yenilik Hareket Halinde

VDI 2198 kılavuzuna uygun olan bu özellik cetveli sadece standart ekipman için teknik değerleri sağlar.  
Farklı lastikler, diğer asansör tipleri, aksesuar kullanımı vb. başka değerlerin oluşmasına neden olabilir.



					STILL	STILL	STILL	STILL	
					ECH 12C	ECH 15C	ECH 12	ECH 15	
Özellikler	1.1	Üretici							
	1.2	Üreticinin model adı							
	1.3	Tahrik			Elektrikli	Elektrikli	Elektrikli	Elektrikli	
	1.4	Çalışma			Yaya	Yaya	Yaya	Yaya	
	1.5	Yük kapasitesi/yük	Q	kg	1200	1500	1200	1500	
	1.6	Yük merkezi	c	mm	600	600	600	600	
	1.8	Yük mesafesi	çatallar kaldırılmış/indirilmiş	x	mm	950/880	950/880	950/880	946/883
	1.9	Dingil aralığı	y	mm	1190 (1120) <sup>1</sup>	1190 (1120) <sup>1</sup>	1190 (1120) <sup>1</sup>	1190 (1220) <sup>1</sup>	
	Ağırlıklar	2.1	Çalışma ağırlığı (akü dahil)		kg	115	115	130	180
2.2		Aks yükü, yüklü	sürüş tarafı/yük tarafı	kg	540/1075	540/1075	420/910	606/1074	
2.3		Aks yükü, yüksüz	sürüş tarafı/yük tarafı	kg	100/15	100/15	110/20	145/35	
Lastikler/şasi	3.1	Tekerler			Poliüretan	Poliüretan	Poliüretan	Poliüretan	
	3.2	Teker boyutu	sürüş tarafı	mm	Ø 210 x 70	Ø 210 x 70	Ø 210 x 70	Ø 210 x 70	
	3.3	Teker boyutu	yük tarafı	mm	Ø 80 x 60	Ø 80 x 60	Ø 80 x 60	Ø 80 x 60 (Ø 74 x 88) <sup>1</sup>	
	3.4	Destek tekeri boyutu		mm	-	-	-	Ø 74 x 30	
	3.5	Tekerlek sayısı (x = etkin)	sürüş tarafı/yük tarafı		1x/2 (1x/4) <sup>2</sup>	1x/2 (1x/4) <sup>2</sup>	1x/2 (1x/4) <sup>2</sup>	1x 2/4 (1x 2/2) <sup>2</sup>	
	3.6	İz genişliği	sürüş tarafı/yük tarafı	b <sub>10</sub> /b <sub>11</sub>	mm	410 (535)	410 (535)	-	-
Boyutlar	4.4	Kaldırma		h <sub>3</sub>	mm	115	115	110	115
	4.9	Sürüş konumunda dümen kolu yüksekliği		h <sub>14</sub>	mm	750/1190	750/1190	720/1190	700/1200
	4.15	Çatal yüksekliği, indirilmiş		h <sub>13</sub>	mm	80	80	80	80
	4.19	Toplam uzunluk		l <sub>1</sub>	mm	1550	1550	1540	1550
	4.20	Çatal arkasını kapsayan uzunluk		l <sub>2</sub>	mm	400	400	390	400
	4.21	Toplam genişlik		b <sub>1</sub>	mm	560 (685) <sup>1</sup>	560 (685) <sup>1</sup>	560 (685)	620 (705) <sup>1</sup>
	4.22	Çatal ölçüleri	DIN ISO 2331	s/e/l	mm	50/150/1150	50/150/1150	53/150/1150	50/150/1150
	4.25	Toplam çatal genişliği	min./maks.	b <sub>5</sub>	mm	560 (685)	560 (685)	560 (685) <sup>1</sup>	540 (685)
	4.32	Dingil aralığı merkezinin zemine olan mesafesi		m <sub>2</sub>	mm	30	30	27	30
	4.33	Çaprazlama 1000 x 1200 palet ile koridor çalışma genişliği		A <sub>st</sub>	mm	2193	2193	2193	2193
4.34	Uzunlamasına 800 x 1200 palet ile koridor çalışma genişliği (b <sub>12</sub> x l <sub>6</sub> )		A <sub>st</sub>	mm	2062	2062	2062	2046	
4.35	Dönüş yarıçapı		W <sub>a</sub>	mm	1390	1390	1390	1390	
Performans	5.1	Yürüyüş hızı	yüklü/yüksüz	km/h	4/4,5	4/4,5	4,0/4,5	5,0/5,5	
	5.2	Kaldırma hızı	yüklü/yüksüz	m/s	0,017/0,024	0,017/0,024	0,02/0,025	0,028/0,031	
	5.3	İndirme hızı	yüklü/yüksüz	m/s	0,09/0,06	0,09/0,06	0,06/0,03	0,068/0,043	
	5.8	Maksimum tırmanma kabiliyeti kB 5	yüklü/yüksüz	%	6/16	6/16	4/10	8/20	
	5.10	Frenleme			Elektromanyetik	Elektromanyetik	Elektromanyetik	Elektromanyetik	
Elektrik motoru	6.1	Tahrik motoru değerlendirme S2 = 60 dk		kW	0,75	0,75	0,65	0,9	
	6.2	Kaldırma motoru, değerlendirme S3'te		kW	0,5	0,5	0,5	0,8	
	6.3	DIN 43531/35/36; A, B, C, norm'a göre akü			Li-Ion	Li-Ion	Li-Ion	Li-Ion	
	6.4	Akü voltajı/nominal kapasite K <sub>s</sub>		V/Ah	24/20	24/20	24/20	48/20-30	
	6.5	Akü ağırlığı ±%5 (malzemeye bağlıdır)		kg	5	5	3,7 - 5,0	10,5	
	6.6	VDI döngüsüne göre enerji tüketimi		kWh/h	0,274	0,274	0,25	0,239	
Çeşitli	8.1	Tahrik kontrolü			DC kontrolü	DC kontrolü	DC kontrolü	DC kontrolü	
	8.4	Sürücü kulağındaki ses basıncı seviyesi		dB(A)	<74	<74	<74	<70	

<sup>1</sup> Toplam 685 mm çatal genişliği

<sup>2</sup> İkili çatal tekeri ile

Akü gücü ve şarj süreleri

	Aküler					Şarj süresi
	Kapasite	Voltaj	Teknoloji	Ağırlık	Çalışma süresi	Standart şarj cihazı
ECH 12C/ ECH 15C	20 Ah	24 V	Li-Ion	5 kg	120 dakikaya kadar	2 saat
	20 Ah	24 V	Li-Ion	5 kg	120 dakikaya kadar	2 saat
ECH 15	20 Ah	48 V	Li-Ion	10,5 kg	200 dakikaya kadar	3 saat
	30 Ah	48 V	Li-Ion	10,5 kg	120 dakikaya kadar	3 saat

# ECH 12C/15C, ECH 12 ve ECH 15 Akülü Transpaletleri Teknik Çizimler

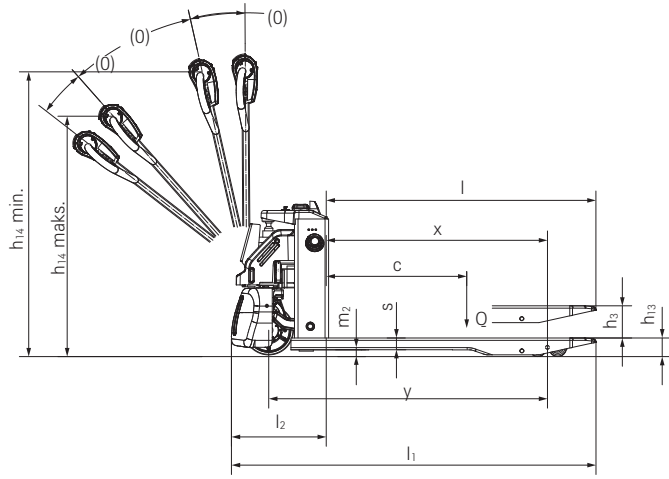

ECH 12C/15C yandan görünüş

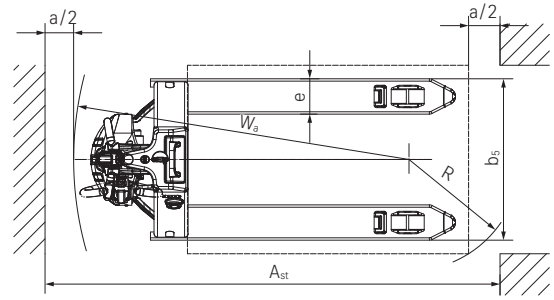

ECH 12C/15C üstten görünüş

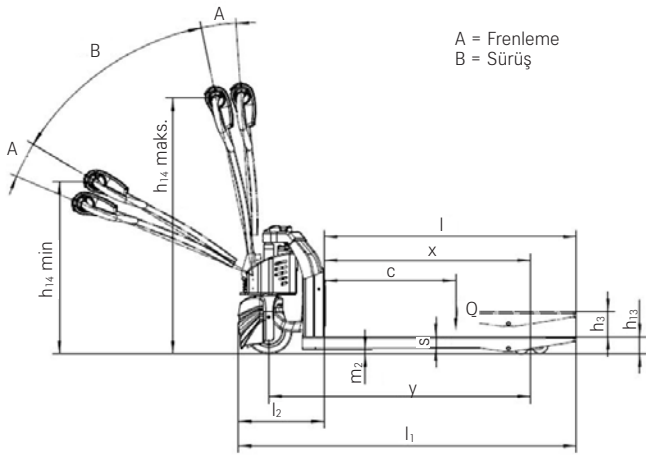

ECH 12 yandan görünüş

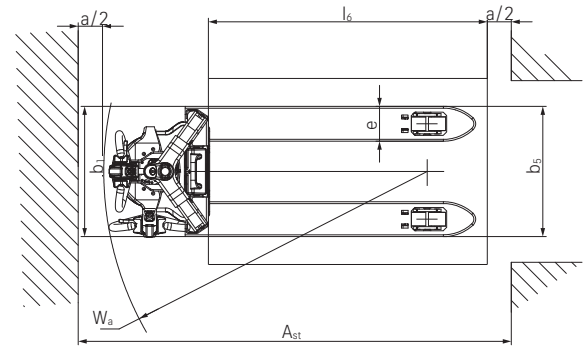

ECH 12 üstten görünüş

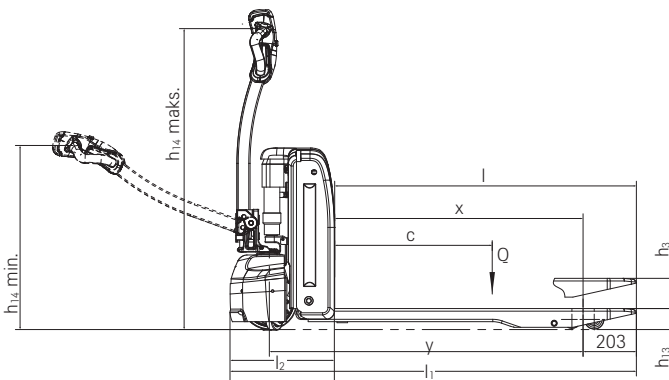

ECH 15 yandan görünüş

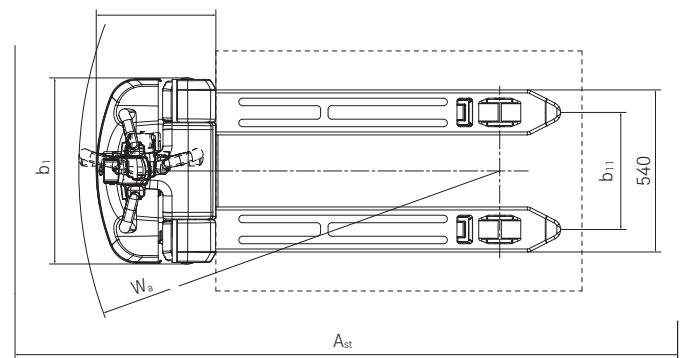

ECH 15 üstten görünüş

## ECH 12C ve ECH 15C Akülü Transpaletler Yenilik Hareket Halinde

Manuel transpalete akıllı bir alternatif: Kompakt araç boyutları, düşük çalışma ağırlığı, bakım gerektirmeyen lityum iyon akü

Tak-Çalıştır özelliğiyle elektrik prizine takılarak hızla ve kolayca şarj edilebilen/ara şarj edilebilen lityum iyon akü sayesinde her an kullanıma hazırdır

Kısıtlı alanlarda bile güvenli ve verimli: Sürünme hızı anahtarı,dümen dik konumdayken bile güvenle manevra yapabilmeyi sağlar



### ECH 12C/ECH 15C

ECH 12C/ECH 15C, manuel transpalete ideal bir alternatiftir. Kompakt boyutları ve yalnızca 115 kiloluk düşük çalışma ağırlığı sayesinde kısa, düz yollarda ve kısıtlı alanlarda yatay yük taşımacılığı açısından mükemmel bir ortaktır. ECH 12C/15C, yük asansörlerinde, satış alanlarında veya raflı koridorlarda hafif, çevik ve güvenlidir; ayrıca sürünme hızı anahtarı sayesinde dümen dik konumdayken bile üstün manevra kabiliyetine sahiptir. Böylece manevra için sınırlı alanın olduğu

yerlerde bile son derece verimli ve esnek. Ayrıca lityum iyon akü, harici şarj cihazı kullanılarak bir elektrik prizinden şarj edilebildiği/ ara şarj edilebildiği için rakipsiz kullanılabilirlik sağlar. Bunun yanı sıra ECH 12C/15C yüksek düzeyde kullanıcı rahatlığı sunar. Elektrikli tahrik ve ergonomik dümen sayesinde maks. 1200/1500 kg, operatörü yormadan hareket ettirilebilir ve işlem sırasında güçten tasarruf edilir.



Düşük çalışma ağırlığı sayesinde yük asansörlerinde veya asma katlarda bile esnek kullanım



Hızlı ara şarj edilebilen lityum iyon akü sayesinde rakipsiz kullanılabilirlik



Alçak seviyeli şasi ve sağlam çerçeve yapısı, özellikle güvenilir ve emniyetli mal taşımacılığı sağlar



Kompakt boyutu ve entegre sürünme hızı anahtarı sayesinde kısıtlı alanlarda bile çeviktir, güvenlidir ve manevra yapabilir.

## ECH 12 Akülü Transpaletleri Yenilik Hareket Halinde

Rakipsiz kompaktlık: Küçük boyutu, en kısıtlı alanlarda dahi çalışmayı mümkün kılar

Li-Ion akü, üstün kullanılabilirlik ve esnekliği garanti eder

Yenilikçi güç merkezi: 1.200 kg'a kadar kaldırma kapasitesi sayesinde etkili malzeme elleçleme



### ECH 12

STILL, ECH 12'nin üretkenliği ve verimliliği transpalet için yeni standartlar getiriyor: Artık el transpaleti kullanmanız gerekmiyor. 1.200 kg'a kadar kaldırma kapasitesi sayesinde ağır yükler ECH 12 ile yorulmadan taşınabilir. Elektrikli kaldırma ve sürüş operatörün maruz kaldığı zorlanmayı fark edilir ölçüde azaltırken dümen kolunun ergonomik tasarımı da çalışma sırasında doğal bir el pozisyonunun korunmasını sağlar. Bu kompakt akülü transpalet, bakım gerektirmeyen ve güvenilir bir teknoloji olan yenilikçi Li-Ion teknolojisinden güç alır. Li-Ion aküyü değiştirmek çok kolaydır ve akü, üstün kullanılabilirlik

sağlamak adına araçta kolayca yerleştirilebilir. ECH 12, kompaktlık ve manevra kabiliyeti bakımından rakipsizdir ve sadece 1.390 mm'lik dönüş yarıçapıyla dar koridorlara ve ufak depolama alanlarına tamamen uygundur. Dümene entegre edilmiş çok fonksiyonlu ekran, operatörü her zaman mevcut akü şarj seviyeleri, çalışma saatleri konusunda bilgilendirir ve kullanım bilgilerini gösterir. ECH 12 böylece çok çeşitli lojistik görevlerinin üstesinden gelebilir ve akülü transpaletler arasında gerçekten çok yönlü bir araç olduğunu kanıtlar.



Kısıtlı alanlarda çalışmak için bir el transpaletinin kompakt tasarımı



Maksimum operatör güvenliği için sağlam çerçeve tasarımı ve alçak şasi çerçevesi



Hızlı ara şarj seçeneğine sahip Li-Ion akü sayesinde üstün kullanılabilirlik



Her an her şeyi görebilirsiniz: Çok fonksiyonlu ekran, çalışma saatleri, akü durumu ve servis bilgilerini gösterir

ECH 12 Akülü Transpaletleri  
Yenilik Hareket Halinde



## ECH 15 Akülü Transpaletleri Yenilik Hareket Halinde

Li-ion akü ve yerleşik şarj cihazı sayesinde üstün kullanılabilirlik ve esneklik

Verimlilik ve ergonomi: 1.500 kg'a kadar kaldırma kapasitesi, ayrıca elektrikli kaldırma ve indirme mekanizması sayesinde malzeme elleçleme işlemleri hızlı ve zahmetsizdir

Kompakt boyutları, derin çekme ile imal edilmiş şasisi ve ek destek tekerlekleri sayesinde, en dar alanlarda dahi üst düzey güvenlik ve denge sağlar



### ECH 15

STILL'in ECH 15 akülü transpaleti, çeşitli uygulamalara yönelik yenilikçi ve kompakt bir güç paketidir. Bu ufak ve çevik yardımcı, kendisi sadece 180 kg ağırlığında olmasına rağmen, 1.500 kg ağırlığa kadar yükleri taşır. Dolayısıyla, ister ara katlarda ister yük asansörlerinde ya da kamyonla taşımada olsun, özellikle de kaldırma platformuyla yükleme ve boşaltma söz konusu olduğunda birçok farklı uygulama için idealdir. ECH 15, standart destek tekerlekleri sayesinde dengeli çalışma sağlar ve güvenli malzeme elleçlemeyi garanti eder. Merkezde

konumlandırılmış tahrik tekerleği ve ek destek tekerlekleri üstün denge sağlar. Kompakt ve derin çekme ile imal edilmiş şasisi sayesinde ECH 15 dayanıklı ve sağlamdır, ayrıca güvenli kullanım sağlar. Güçlü ve bakım gerektirmeyen 48 V Li-ion aküsü ve ilave yerleşik şarj cihazı sayesinde ECH 15 güvenilir ve kolay kullanımlıdır. Ayrıca ekran, operatörü her zaman mevcut akü şarj durumu ve çalışma saatleri hakkında bilgilendirir.



Transpaletin alçak tasarımı çatal uçlarını görmeyi kolaylaştırır



Her zaman kullanılabilir: Li-ion teknolojisine sahip entegre şarj cihazı kolay ara şarj sağlar

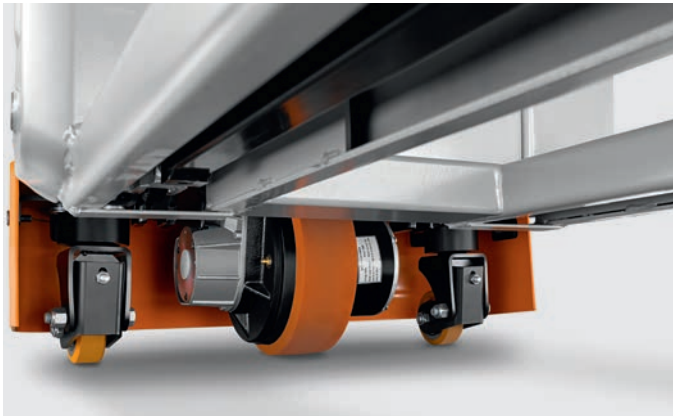

Standart destek tekerlekleri daha iyi yanal destek sağlar



Kompakt boyutları, kısıtlı alanlarda dahi esnek kullanım sağlar

ECH 15 Akülü Transpaletleri  
Yenilik Hareket Halinde







### Simply easy

- Elektrikli tahrik ve kaldırma motoru sayesinde yorulmadan kolayca manevra yapma olanağı
- Yorulmadan çalışma: Sol ve sağ elini kullanan operatörler için kavraması kolay dümen
- Gerçek zamanlı bilgilendirme: ECH 12 ve ECH 15'teki çok fonksiyonlu ekran, akü şarj durumunu ve çalışma saatlerini gösterir; ECH 12C/15C'nin akü durumu LED ışığıyla gösterilir (yeşil, sarı, kırmızı)



### Simply powerful

- Etkileyici malzeme elleçleme: 1.200 ila 1.500 kg kaldırma kapasitesi
- Her zaman kullanıma hazır: İlave yedek akü, kullanılabilirliği en üst seviyeye çıkarır
- Dayanıklı: Sağlam çerçeve yapısı
- Yüksek performans: Güçlü ve az bakım gerektiren tahrik motoru



### Simply safe

- Güvenli çalışma: Optimum boyut ve pozisyonda darbe plakası
- Operatör sağlığına özen: Bakım gerektirmeyen akü teknolojisi sayesinde egzoz emisyonu yoktur



### Simply flexible

- Kompakt boyutları sayesinde hemen hemen her uygulama için uygundur
- Farklı yük taşıyıcılar için farklı çatal boyutları mevcuttur



### Simply connected

- Sorunsuz etkileşim: Akü yönetim sistemine sahip li-ion aküler araç ile etkileşime geçer

# Simply Efficient



## ECH 12C/15C, ECH 12 ve ECH 15 Akülü Transpaletler Ekipman Değişkenleri



	ECH 12C/ ECH 15C	ECH 12	ECH 15	
Genel	Güçlü tahrik motoru	●	●	●
	Ergonomik çalışma için kavraması kolay dümen	●	●	●
	Çok fonksiyonlu ekran	—	●	●
	Akü şarj durumunu gösteren LED ışıklar	●	—	—
	Çeşitli çatal boyutları	●	●	●
Tekerler	Sağlam çerçeve yapısı	●	●	●
	Kaygan zeminler için tekerler	—	○	○
	Yük tekerleği, tekli	●	●	●
Güvenlik	Yük tekerleği, ikili	○	○	○
	Ulaşımı kolay acil durdurma düğmesi	●	●	●
Akü	Kısıtlı alanlarda yüksek seviyede iş güvenliği için hassas darbe plakası	●	●	●
	Bakım gerektirmeyen akü teknolojisi	●	●	●
	İlave akü	○	○	○
	Harici şarj cihazı	●	●	○
	Yerinde şarj için yerleşik şarj cihazı	—	—	●
Çeşitli türlerde şebeke fişleri	○	○	○	

● Standart ○ Seçenek — Mevcut değil

STILL ARSER İş Makinaları Servis ve Tic. A.Ş.  
Osmangazi Mah. Yıldızhan Cad. No:5  
34885 Sancaktepe - İstanbul  
Tel: 444 66 71  
Tel: +90 216 420 23 35  
Fax: +90 216 527 81 63  
info@still-arser.com.tr

STILL ARSER İş Makinaları Servis ve Tic. A.Ş.  
Kazım Dirik Mah. Üniversite Cad. No:81  
Bornova - İzmir  
Tel: +90 232 435 95 78  
Fax: +90 232 435 59 12  
info@still-arser.com.tr

**Daha fazla bilgi için**  
**[www.still-arser.com.tr](http://www.still-arser.com.tr)**

STILL aşağıdaki alanlarda  
sertifikalara sahiptir:  
Kalite Yönetimi, İş Güvenliği,  
Çevre Koruma ve Enerji Yönetimi.

